

ПРЕСС ДЛЯ УСТАНОВКИ ФУРНИТУРЫ ЭЛЕКТРИЧЕСКИЙ JAT1 JT-10-03



РУКОВОДСТВО ПОЛЬЗОВАТЕЛЯ

Благодарим вас за использование пресса для установки фурнитуры торговой марки JATI. Для правильной и эффективной эксплуатации оборудования необходимо внимательно изучить данное руководство до начала работы.

СОДЕРЖАНИЕ:

- I. Описание
- II. Техника безопасности
- III. Технические параметры
- IV. Установка
- V. Инструкция по работе
- VI. Гарантия
- VII. Список запчастей

I. ОПИСАНИЕ

Пресс для установки фурнитуры электрический имеет следующие характеристики.

(1) Безопасность:

Машина не запускается, если рука оператора находится рядом с пуансоном. Однако безопасность относительна – запрещено эксплуатировать оборудование в случае, если не отрегулировано безопасное расстояние между пуансонами.

(2) Качество:

A. Малая вибрация, высокоточное прессование

B. Качественная сборка, обеспечивающая эффективную и точную работу.

C. Основание пресса произведено из легированного материала, что делает его особо прочным и устойчивым к деформации.

(3) Эффективность:

A. Быстрый старт машины

B. Увеличенное рабочее пространство делает удобным установку фурнитуры на крупных заготовках

C. Функция автоматической регулировки хода пуансона повышает эффективность работы

(4) Защита окружающей среды:

A. Низкий уровень шума во время работы и простоя делает рабочую среду более комфортной

B. Низкий уровень потребления энергии. Данная модель позволяет сэкономить от 50% до 80% энергии по сравнению со стандартным прессом, что составляет 800 киловатт-час в год.

II. ТЕХНИКА БЕЗОПАСНОСТИ

1. К работе с прессом допускается только профессионально обученный персонал.

2. Пресс является однофазной 3-х проводной системой с рабочим напряжением AC110V – AC220V. Провод должен быть подсоединен к розетке с 3-мя отверстиями.

3. Блок управления пресса – это источник высокого напряжения. Во избежание несчастных случаев и электрического шока неквалифицированному персоналу запрещено открывать коробку блока управления (даже в случаях отключения электроэнергии).

4. Необходимо отключать питание машины во время замены насадок.

5. Запрещено эксплуатировать оборудование, если насадки и безопасная рабочая дистанция не отрегулированы.

6. Запрещено эксплуатировать оборудование при демонтированном предохранительном кольце. Запрещено снимать предохранительное кольцо вручную.

7. Необходимо своевременно и регулярно смазывать машину (стандартное белое масло для одежды и автомобилей).

8. Меры предосторожности при техническом обслуживании:

A. Смазка: стандартная смазка прижимного вала один раз в неделю.



Общество с ограниченной ответственностью «ДЖАТИ»

630102, г. Новосибирск, ул. Инская, 56 этаж 1

Тел.: +7 (383) 211 27 60

Сайт: <http://jati.su>

В. Ежедневная очистка прессы. Держите пресс в проветриваемом и отапливаемом помещении.

С. Максимальная рабочая частота мотора – 60 раз в минуту. При превышении этого значения необходимо проверить температуру двигателя. Если двигатель перегрет, необходимо отключить питание и сделать перерыв, чтобы избежать поломки двигателя.

III. ТЕХНИЧЕСКИЕ ПАРАМЕТРЫ

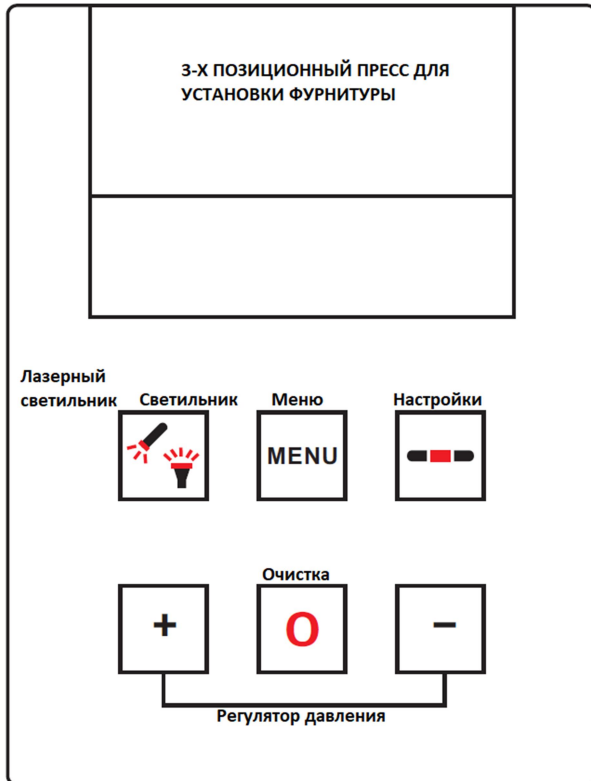

Основные технические параметры:

Источник питания: Серво двигатель (бесщеточный)

Рабочее напряжение: AC110 – AC220V

Давление штампования: 1500кг

Защитный режим: автономное предохранительное кольцо

Рабочий путь: 55мм

1. Клавиша включения питания

2. Курсор индикации и светодиод, два индикатора имеют четыре комбинации, переключение состояния осуществляется нажатием.

3. Клавиша изменения скорости (-).

4. Клавиша изменения давления (+).

5. Настройки: При вращающейся матрице нажмите клавишу настройки.

10: шаг на выключателе

0:1: нажмите клавишу очистки, центральная ось автоматически опустится вниз, нижнее положение матрицы будет определено, а текущее значение хода шестерни будет сохранено.

6. Клавиша очистки, длительное нажатие для сброса данных.

7. Счетчик: шестизначная цифровая панель. Максимальное значение счетчика – 99999 (счетчик использует 510 цифр,

запоминая каждые 50 раз).

8. Отображение давления и скорости (внимание: 1'000 – 5'000: значение скорости, 0 – 100: давление).

Длительное нажатие на клавишу настроек позволяет войти в меню установки скорости и давления. Показатель S1000 представляет значение скорости, P000 представляет значение давления. Отрегулируйте значение с помощью клавиш «+» и «-». Выход из меню осуществляется коротким нажатием клавиши настроек.

Производитель настраивает жесткость пусковой педали в соответствии со своими требованиями. В случае, если пользователю необходимы другие характеристики, необходимо отрегулировать жесткость педали. Жесткость педали регулируется натяжением пружины (тяги). Регулировочный винт затягивается вращением по часовой стрелке и ослабляется вращением против часовой стрелки.

IV. УСТАНОВКА

1. Меры безопасности

1) Работы по сборке и установке оборудования должны проводиться квалифицированным персоналом.

2) Необходимо убедиться, что проведены работы по заземлению и напряжение соответствует заявленному значению.

2. Установка.

Комплект оборудования состоит из головки, рамы, столешницы и т.д.

1) Сборка стола: закрепите элементы станины специальными винтами. Установите столешницу и зафиксируйте ее.

ЈАТІ

Общество с ограниченной ответственностью «ДЖАТИ»

630102, г. Новосибирск, ул. Инская, 56 этаж 1

Тел.: +7 (383) 211 27 60

Сайт: <http://jati.su>

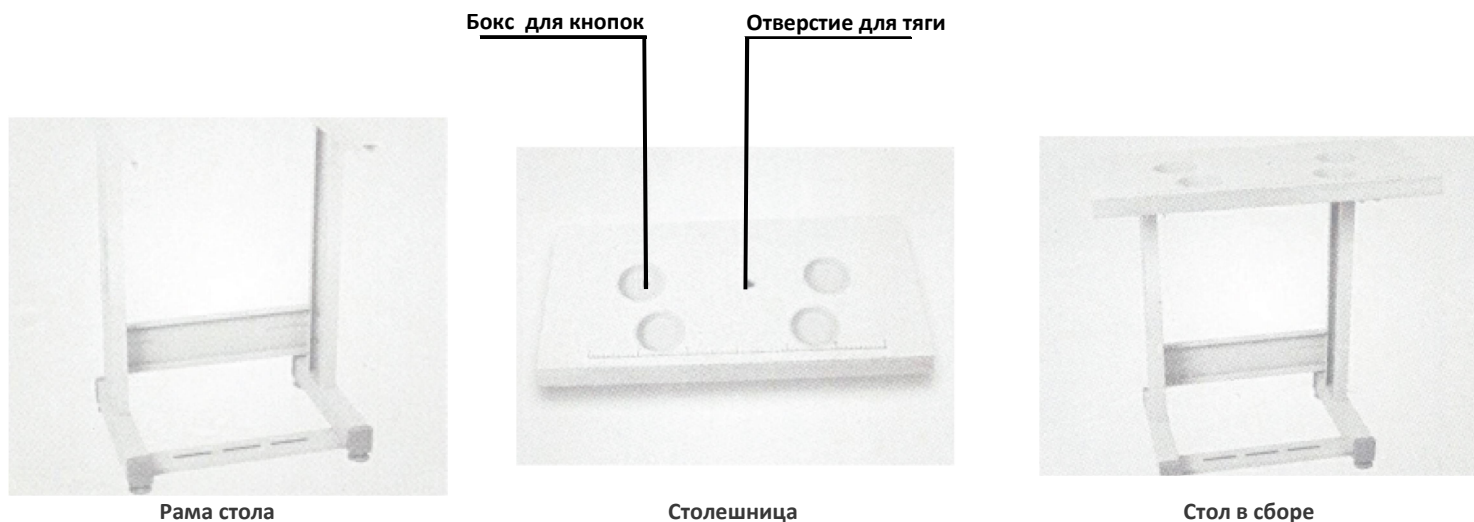

2) Установка головки: Извлеките головку из коробки, установите на стол, совместив отверстия, и зафиксируйте винтами.



Установка головки завершена

3) Установка ножной педали и тяги:



Ножная педаль в сборе

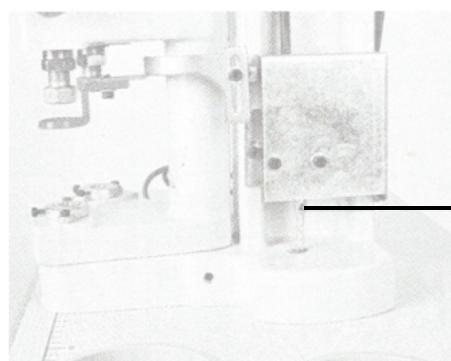

Тяга установлена

Гайка тяги

Ножная педаль фиксируется винтами на правой стороне рамы стола. Тяга закрепляется на правой стороне головки пресса винтами. Примечание: перед фиксацией тяги необходимо убедиться, что она расположена перпендикулярно ножной педали, а педаль при нажатии имеет свободный ход.

V. ИНСТРУКЦИЯ ПО РАБОТЕ

1. Безопасность

Основность принцип безопасности состоит в том, чтобы установить безопасное расстояние от нижней части предохранительного кольца до края нижнего пуансона в соответствии с различными условиями работы. Как правило, обрабатываемые заготовки имеют стандартную толщину и стопорное кольцо находится в начальном положении. Когда палец находится в области нижнего пуансона, нажмите на педаль и потяните вниз предохранительное кольцо. Палец не даст кольцу дойти до начального положения. Система управления автоматически подаст сигнал тревоги и машина не запустится.

2. Регулировка матрицы и безопасного расстояния прессы

1) Установите верхнюю и нижнюю матрицу на пресс, зафиксируйте их шестигранным ключом и установите регулировочный винт верхней втулки матрицы в самом верхнем положении. Нажмите на педаль и на кнопку старта до появления значения (01), после чего нажмите клавишу очистки 0. Нажмите на верхнюю матрицу для возврата и отрегулируйте режим кнопкой.

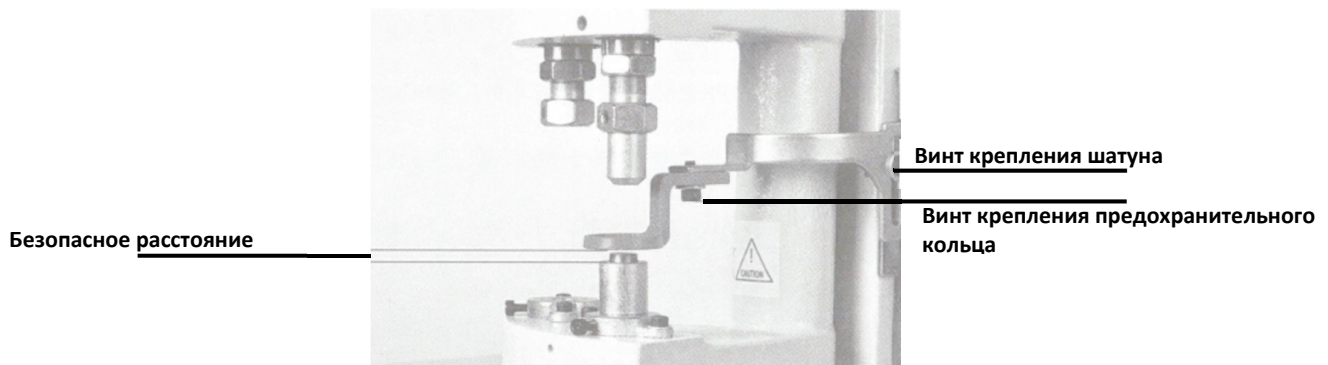

2) Отключите питание машины и установите предохранительное кольцо. Нажмите на ножную педаль и, потянув предохранительное кольцо вниз, отрегулируйте его положение. Расстояние между краем нижнего пуансона и предохранительным кольцом зависит от толщины материала, на который устанавливается фурнитура. Стандартное расстояние является безопасным (оно не должно превышать толщину пальца). Если нижний пуансон является пружинным, то для определения безопасного расстояния пружина должна быть прижата к основанию. Стандартная безопасная точка в этом случае будет считаться в самом нижнем положении пуансона после нажатия пружины.

ВНИМАНИЕ:

- ① После настройки безопасного расстояния необходимо затянуть установочный винт предохранительного кольца и шатуна, чтобы избежать изменения расстояния и нарушения принципов безопасной работы прессы.
- ② Запрещено размещать палец на матрицу для проверки работоспособности прессы. Для проверки можно использовать неметаллический предмет, толщина которого равна толщине рабочего материала (при этом одна должна быть менее толщины пальца). Разместите материал (предмет) на нижнюю матрицу и нажмите на педаль. Если пресс начал непрерывную работу, необходимо отрегулировать безопасное расстояние.

3) Высота всех нижних пуансонов, расположенных на одной поворотной платформе, должна быть одинаковой или близкой по значению, поскольку на прессе установлено только одно предохранительное кольцо. Это означает, что может быть установлена только одна безопасная дистанция. В противном случае нарушается принцип безопасной работы прессы. Максимальная возможное расстояние – это самое короткое расстояние от нижнего пуансона.

ВНИМАНИЕ:

- ① Во время работы прессы, поворотная платформа переходит от одной матрицы к другой. Первый шаг составляет примерно половину расстояния педали. Далее необходимо повернуть платформу в нужное положение и ослабить педаль.
- ② Во время установки кнопок на нижний и верхний пуансоны необходимо работать с нижней частью предохранительного кольца, единожды нажав на педаль, чтобы обеспечить безопасность.

ЖАТИ

Общество с ограниченной ответственностью «ДЖАТИ»

630102, г. Новосибирск, ул. Инская, 56 этаж 1

Тел.: +7 (383) 211 27 60

Сайт: <http://jati.su>

ВНИМАНИЕ:

Поскольку в различных странах используется различное рабочее напряжение и розетки, а размер устанавливаемых кнопок – разный, для удобства пользователей необходимо правильно выбирать модель пресса при размещении заказа.

1. Рабочее напряжение и вилка:

Рабочее напряжение может быть AC220V и AC110V.

Вилка может быть 3-х штырьковая, европейского типа, американского типа и т.д.

(Рабочее напряжение в Китае – AC220V, вилка – 3-х штырьковая).

2. В соответствии с размерами устанавливаемых кнопок подобраны размеры верхнего и нижнего пуансонов.

Рабочий размер пуансонов:

Верхняя матрица	Ø10мм	Ø7мм	Ø9,5мм (3/8")	Ø9,5мм (3/8")	Резьба М6	Резьба М8	Резьба 5/16" (Ø7,9мм)	Резьба 1/4" (Ø6.3мм)
Нижняя матрица	Ø12мм	Ø19мм	Ø9,5мм (3/8")	Ø12,7мм (1/2")	Ø12мм	Ø19мм	3/4" (Ø19мм)	Ø12,1мм

3. Схема нижнего и верхнего пуансонов

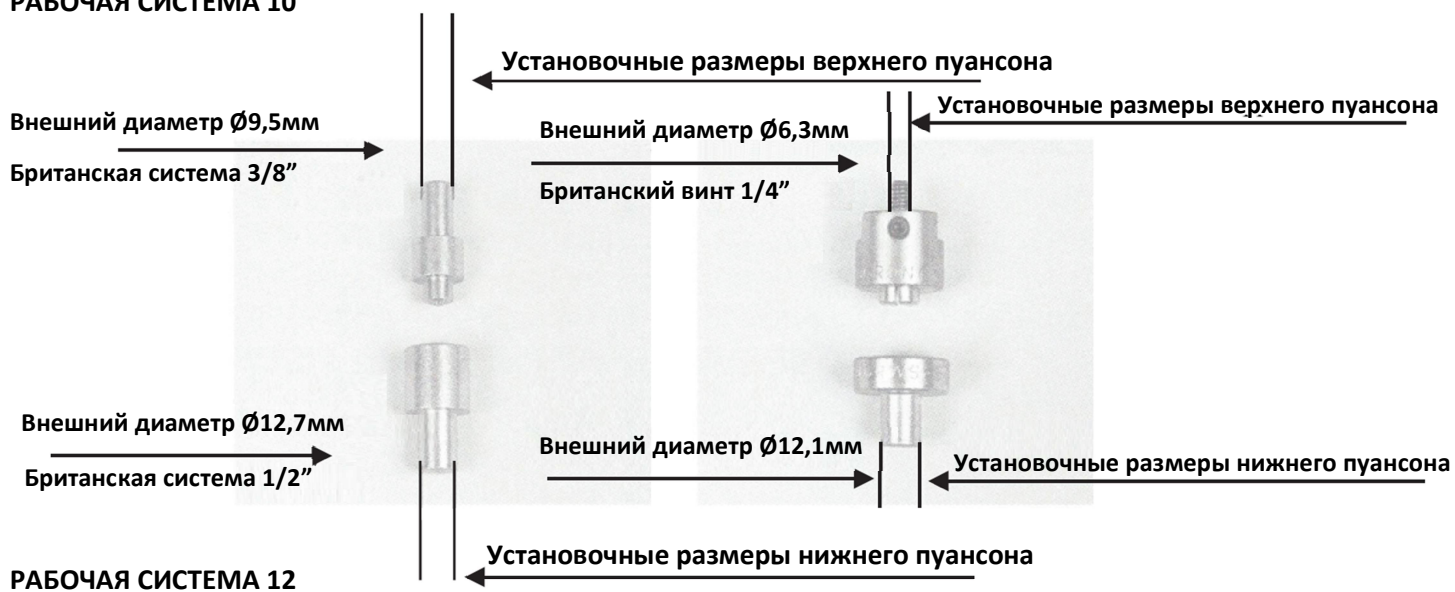
РАБОЧАЯ СИСТЕМА 10**VI. ГАРАНТИЯ**

1. Производитель предоставляет гарантию 1 год с момента покупки товара.
2. В случае поломки оборудования, при условии надлежащего использования, в течение гарантийного периода производитель осуществляет ремонт за свой счет. Исключением, при которых ремонт осуществляется за счет покупателя, являются следующие случаи:
 - A. Поломка произошла по причине использования оборудования не по назначению, неправильной эксплуатации оборудования и т.д.
 - B. Информация о проблемах поступила после окончания гарантийного периода.
 - C. Поломка оборудования, в том числе запчастей, вызвана форс-мажорными обстоятельствами.
3. На расходные материалы предоставляется гарантия 3 месяца. К ним относятся винты, пружины, лазерный светильник, пуансон и др.

ЈАТІ

Общество с ограниченной ответственностью «ДЖАТИ»

630102, г. Новосибирск, ул. Инская, 56 этаж 1

Тел.: +7 (383) 211 27 60

Сайт: <http://jati.su>

VII. СПИСОК ЗАПЧАСТЕЙ

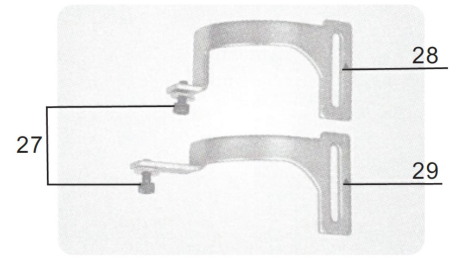
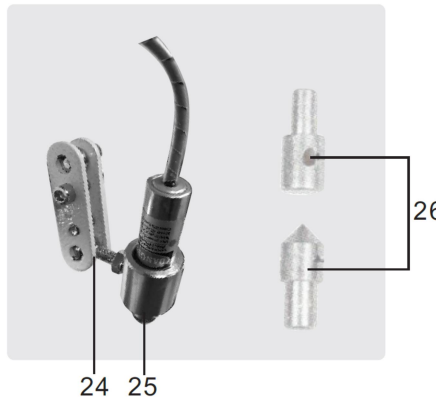
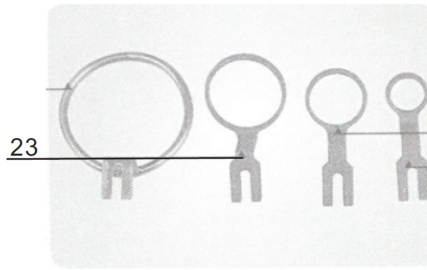
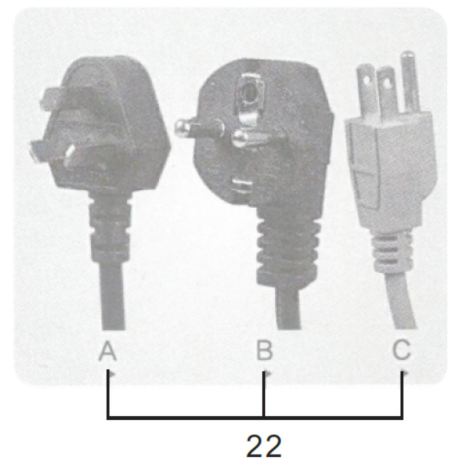
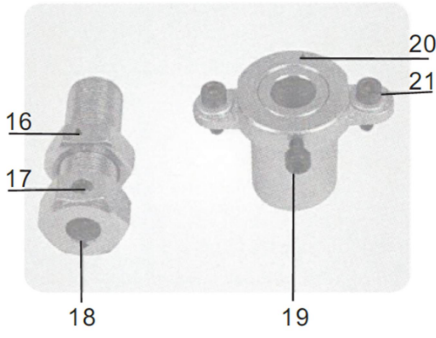
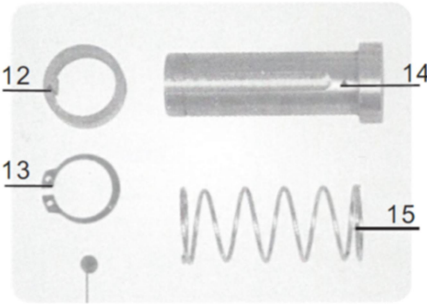
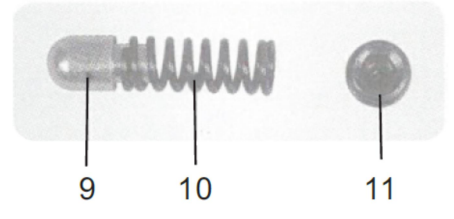
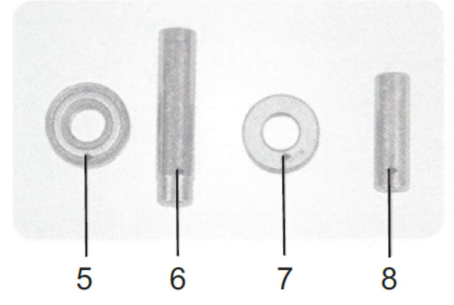
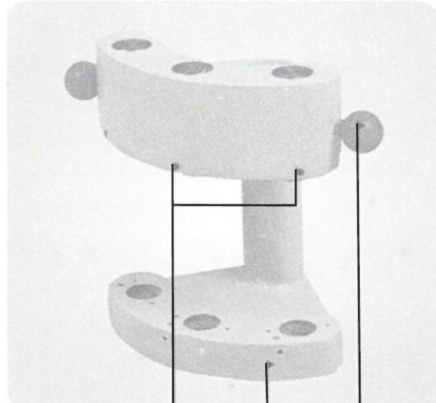
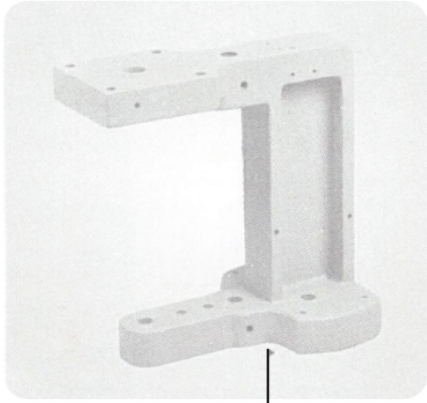

Общество с ограниченной ответственностью «ДЖАТИ»

630102, г. Новосибирск, ул. Инская, 56 этаж 1

Тел.: +7 (383) 211 27 60

Сайт: <http://jati.su>

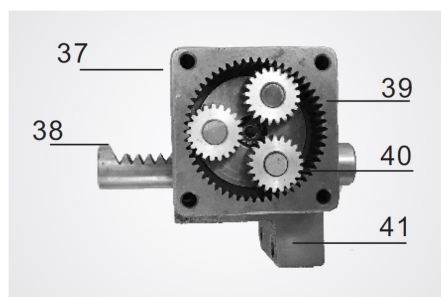
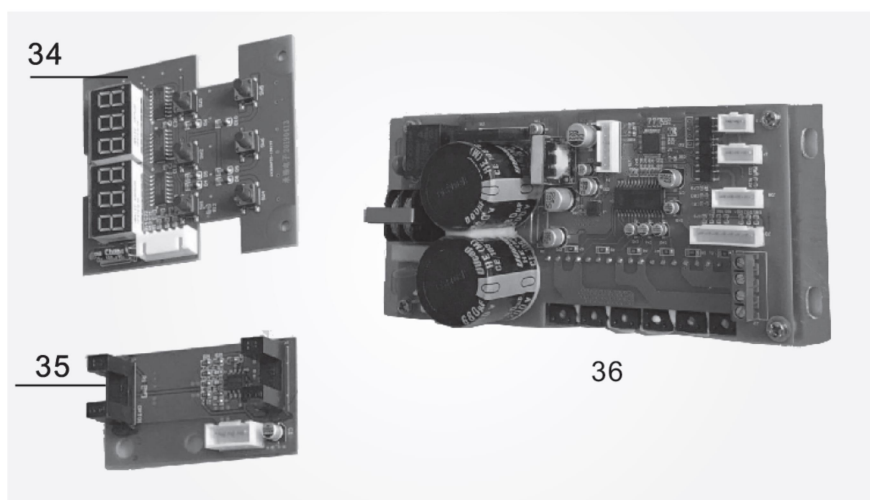
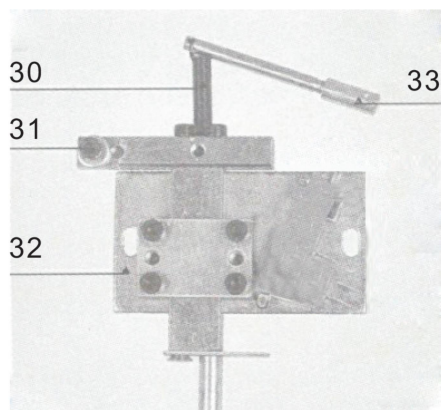

№ п/п	Наименование	Артикул	Количество	Примечание
1	Machine Rack	03001	1	
2	Die Sleeve Screw	03002	3	M6*6mm
3	Turntable	03003	1	
4	Rotary Disc Ball Handle	03004	2	
5	Rotary Disc Bearing	03005	1	
6	Turntable Top Axie	03006	1	
7	Rotary Disc Bearing	03007	1	
8	Lower Shaft of Turntable	03008	1	
9	Turntable Positioning Pin	03009	2	
10	Location Pin Spring	03010	2	Ø10*26mm
11	Location Pin Screw	03011	2	M12*8mm
12	Die Sleeve	03012	3	
13	Standing Die Shaft Clump Spring	03013	3	
14	Die Shaft	03014	3	
15	Die Shaft Spring	03015	3	Ø26*60mm
16	Locking Nut For Upper Die Sleeve	03015	3	
17	Locking Screw For Upper Die	03017	3	M6*6mm
18	Upper Die Sleeve Adjusting Screw	03018	3	Согласно размеру клиента
19	Lower Die Locking Screw	03019	3	M4*15mm
20	Lower Die Sleeve	03020	3	Согласно размеру клиента
21	Lower Die Sleeve Fastening Screw	03021	6	M4*12mm
22	Power Plug Wire	03022	1	А: 3-х штырьковая вилка В: Европейская вилка С: Американская вилка

ЈАТІ

Общество с ограниченной ответственностью «ДЖАТИ»

630102, г. Новосибирск, ул. Инская, 56 этаж 1

Тел.: +7 (383) 211 27 60

Сайт: <http://jati.su>

№ п/п	Наименование	Артикул	Количество	Примечание
23	Protective Ring	03023	1	Внутренний диаметр предохранительного кольца 30мм
24	Positioning Lamp Bracket	03024	1	
25	Laser Positioning Lamp	03025	1	M5*12mm
26	3mm Punching Die	03026	1	Согласно размеру клиента
27	Protective Ring Connecting Rod Fastening Screw	03027	1	
28	01 Protecting Ring Connecting Rod	03028	1	
29	02 Protecting Ring Connecting Rod	03029	1	
30	Pullback Spring	03030	1	Ø7.5*35mm
31	Protective Ring Fastening Screw	03031	1	M5*12mm
32	Protective Ring Connection Assembly	03032	1	
33	Tension Spring Adjusting Rod	03033	1	E: M6*80mm F: M6*50mm
34	Operation Panel	03034	1	
35	Photoelectric Switch	03035	1	
36	Main Board (868) with Regulator	03036	1	
37	Internal Gear	03037	1	
38	Spur Gear Shaft	03038	1	
39	Planetary Axle	03039	1	
40	Solar Wheel	03040	1	
41	Three-head Direct Drive Gear Seat	03041	1	
42	Servo Motor	03042	1	

ВНИМАНИЕ:

- ① При заказе запасных частей необходимо указывать модель прессы, номер детали по детировке, количество.
- ② При заказе запасных частей элементов питания необходимо указывать вольтаж прессы.



Общество с ограниченной ответственностью «ДЖАТИ»

630102, г. Новосибирск, ул. Инская, 56 этаж 1

Тел.: +7 (383) 211 27 60

Сайт: <http://jati.su>